

1

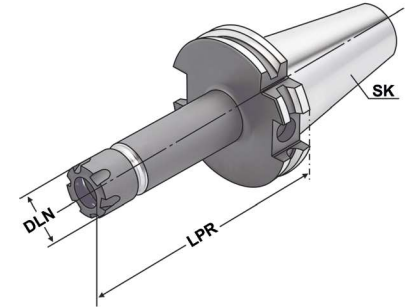

**Verwendung:**  
 Zur Aufnahme von Werkzeugen mit Zylinderschaft in Spannzangen.  
**Application:**  
 For mounting straight-shank tools in collets.  
**Utilisation:**  
 Pour la fixation d'outils à queue cylindrique dans les pinces de serrage.



ISO 7388-1    Form AD/AF (AD/B)     $\leq 3\mu\text{m}$     G2.5 25.000 min<sup>-1</sup>    RFID Chip    ISO 15488    13.04

Bestell-Nr. Order no. Référence	SK	DCONWS Spannbereich Capacity   Capacité	Typ	LPR	DLN	THID
302.02.07*	SK 30	1 - 7	4008E   ER 11	70	16	M8 x 1,25
302.02.07.1*	SK 30	1 - 7	4008E   ER 11	100	16	M8 x 1,25
302.02.07.10*	SK 30	1 - 10	426E   ER 16	70	22	7/16" 20 UNF
302.02.07.10.1*	SK 30	1 - 10	426E   ER 16	100	22	7/16" 20 UNF
403.02.07	SK 40	1 - 7	4008E   ER 11	55	16	M8 x 1,25
403.02.07.1	SK 40	1 - 7	4008E   ER 11	100	16	M8 x 1,25
403.02.07.2	SK 40	1 - 7	4008E   ER 11	160	16	M8 x 1,25
403.02.07.10	SK 40	1 - 10	426E   ER 16	55	22	7/16" 20 UNF
403.02.07.10.1	SK 40	1 - 10	426E   ER 16	100	22	7/16" 20 UNF
403.02.07.10.2	SK 40	1 - 10	426E   ER 16	160	22	7/16" 20 UNF
403.02.07.13	SK 40	2 - 13	428E   ER 20	70	28	9/16" 18 UNF
403.02.07.13.1	SK 40	2 - 13	428E   ER 20	100	28	9/16" 18 UNF
403.02.07.13.2	SK 40	2 - 13	428E   ER 20	160	28	9/16" 18 UNF
403.02.07.16	SK 40	2 - 16	430E   ER 25	70	35	11/16" 16 UN
403.02.07.16.1	SK 40	2 - 16	430E   ER 25	100	35	11/16" 16 UN
403.02.07.16.2	SK 40	2 - 16	430E   ER 25	160	35	11/16" 16 UN
503.02.07.10.1	SK 50	1 - 10	426E   ER 16	100	22	7/16" 20 UNF
503.02.07.10.2	SK 50	1 - 10	426E   ER 16	160	22	7/16" 20 UNF

\* Form AD  
 \* Form AD  
 \* Forme AD

**Lieferumfang:** Mit gewichteter Spannmutter und Verstellechraube  
**Delivery:** With balanced clamping nut and adjusting screw  
**Livraison:** Avec écrou de serrage équilibré et vis de réglage

